

角形セパレートホーン

HK-400

口径寸法	400mm×200mm	
全長寸法	323mm	
低域限界周波数	220Hz	
結合部	JIS C 5504 第1種に準拠 (φ34.925mm)	
取付金具	U字形ブラケット L形	
外装	ホーンマウス (ABS樹脂) : マンセルN7.0近似色	ライトグレー
	レフレクター (ABS樹脂) : マンセルN7.0近似色	ライトグレー
	ブラケット (SPHC) : マンセルN4.0近似色	グレー
質量	約1.7kg	
付属品	取扱説明書/安全編 1	
適用規格	JIS C 5504 ホーンスピーカに準拠	
特徴・用途	角形中口径の車載拡声装置用レフレックスホーンです。 どのようなドライバーユニットにも組合せができます。 中小型車向き、移動宣伝、案内等に好適です。	

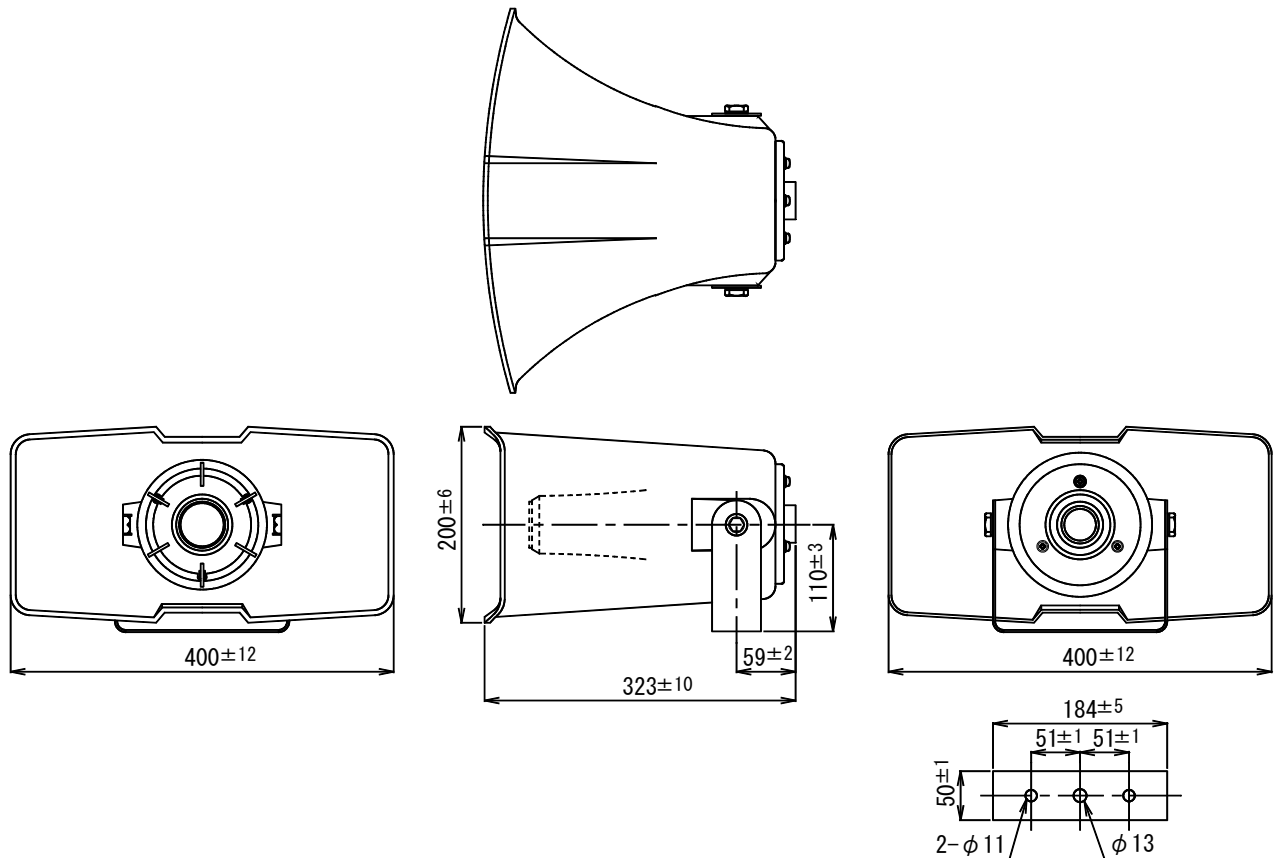

*** 設置上のご注意**

油の付着しやすい場所や、特に大きな振動が発生する場所には設置しないでください。取付部等が劣化し、落下などの事故の原因となります。

単位 mm

営業

J109