

このたびは、壁面取付金具をお買い上げいただき、誠にありがとうございます。

## 安全上のご注意

必ずお守りください

- ご使用前に必ず、この取扱説明書の「安全上のご注意」と取扱方法に関する説明をよくお読みの上、正しくお使いください。
- お読みになったあとは、必ず保存してください。

## 安全に正しくお使いいただくために

この取扱説明書および製品への表示では、製品を安全に正しくお使いいただき、あなたや他の人々への危害や財産への損害を未然に防止するために、いろいろな絵表示をしています。その表示と意味は次のようになっています。内容をよくご理解いただいたうえで、本文をお読みください。

### 絵表示の例



△記号は注意(危険・警告)を促す内容があることを告げるものです。図の中に具体的な注意内容が描かれています。



⊘記号は禁止の行為であることを告げるものです。図の中に具体的な注意内容が描かれています。



●記号は行為を強制したり指示する内容を告げるものです。図の中に具体的な注意内容が描かれています。



## 警告

この表示を無視して、誤った取扱いをすると、人が死亡または重傷を負う可能性が想定される内容を示しています。

### 工事は工事店に依頼する

工事には、技術と経験が必要です。火災・感電、けが、器物損壊の原因となります。工事店にご相談ください。



### 常時振動する場所に取り付けない

振動で金具が破損し、落下によりけがの原因となります。



### 適合品以外の製品を取り付けない

落下したりしてけがや破損の原因になります。



## 注意

この表示を無視して、誤った取扱いをすると、人が傷害を負う可能性が想定される内容および物的損害のみの発生が想定される内容を示しています。

### 重量に耐える場所に取り付ける

取付場所の強度が不十分なとき、落下したりしてけがや破損の原因となることがあります。



### 通行などの障害となる場所には設置しない

引っかかったり、当たったりなどしてけがの原因となることがあります。



### 定期点検を実施する

定期点検を実施し取り付け状態を確認してください。



# 壁面への取り付けのしかた (STU-E200の場合)

## 設置上のご注意

- 適合品以外の機器には使用しないでください。
- 適合品の取扱説明書も、よくお読みください。

- ⚠ 注意**
- コンクリート壁に取り付けるときは、壁面は、荷重 10kg 以上のコンクリート壁を選んでください。
  - 板壁に取り付けるときは、しっかりした柱や、板厚 20mm 以上の板壁を選んでください。
  - 金具のエッジで手を切ったり、他の機器に傷を付けないよう、ご注意ください。

## 1. 設置場所を決める。

- ① 本機を壁にあて、設置場所を決めます。
- ② 取付ねじの位置をマーキングします。

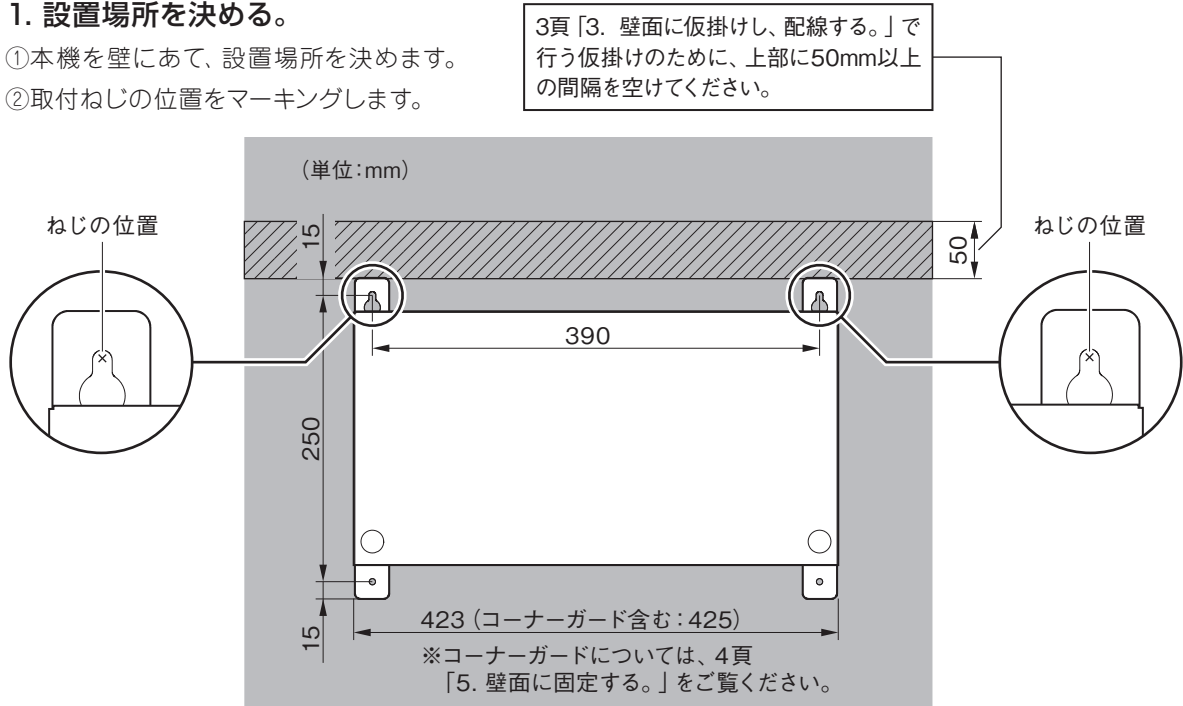

## 2. STU-E200を本機に取り付ける。

- ① STU-E200を本機に取り付けます。
- ② 付属ねじ (M4×6) 4本で、STU-E200を固定します。

STU-E200にラック取付金具とゴム足を装着している場合、取り外しておいてください。

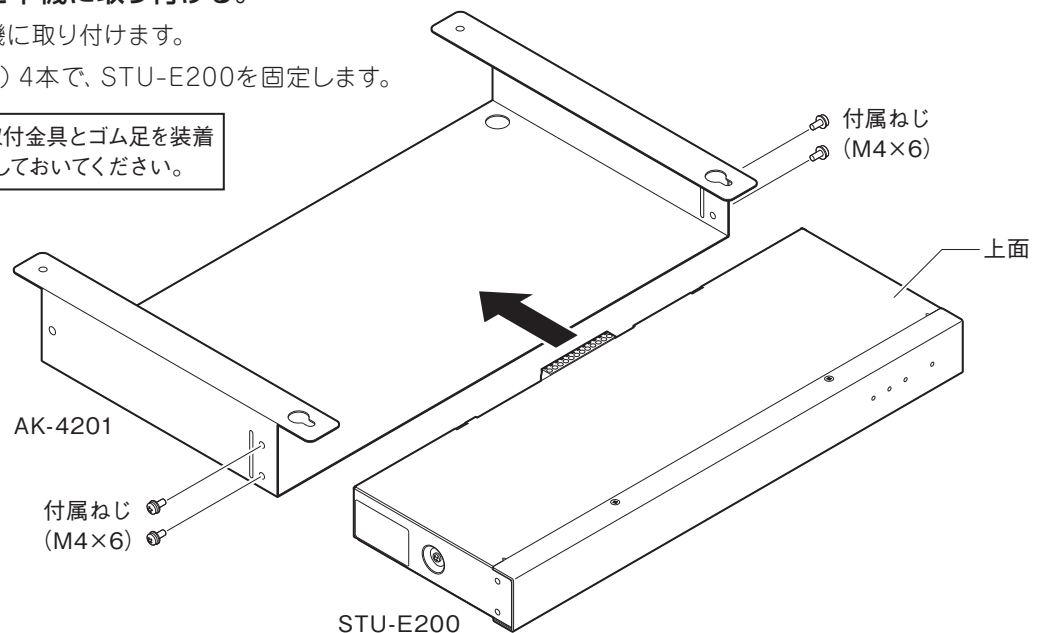

### 3. 壁面に仮掛けし、配線する。

- ①2頁「1. 設置場所を決める。」でマーキングした位置に、取付ねじ(2本)を仮止めします。
- ②本機を、壁面に仮止めした取付ねじに仮掛けします。
- ③STU-E200の配線を行います。

#### メモ

- 仮掛けの際、ねじが外れないように仮止めしてください。
- 次の手順で、本機とSTU-E200を180度回転します。配線する際は、線材の長さにご注意ください。

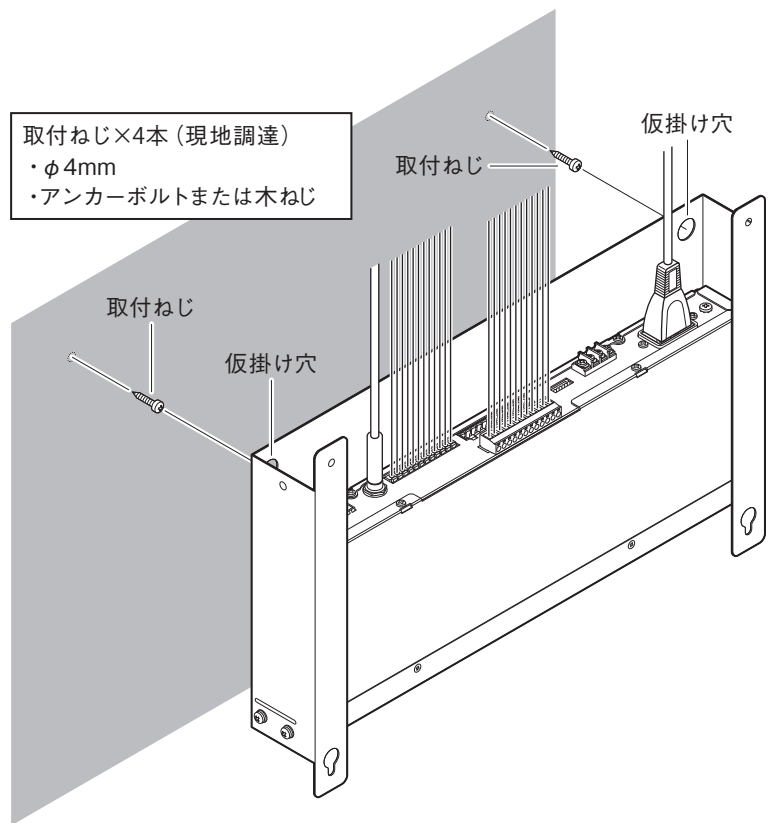

### 4. 仮掛けを外し、180度回転させる。

- ①配線が完了したら、仮掛けを外します。
- ②矢印の方向に回転させます。

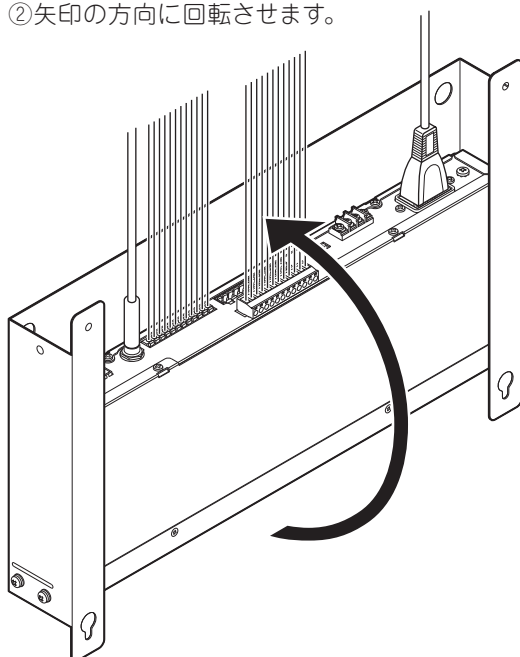

前面パネルが上、後面パネルが下になるように回転します。

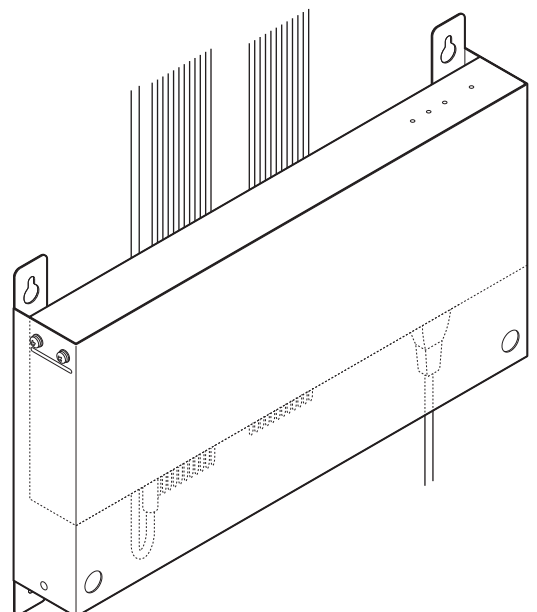

回転させることで、端子部が下を向き、配線が壁側に回り込むので、邪魔にならず、見た目もすっきりします。

次頁に続く 

# 壁面への取り付けのしかた (STU-E200の場合)

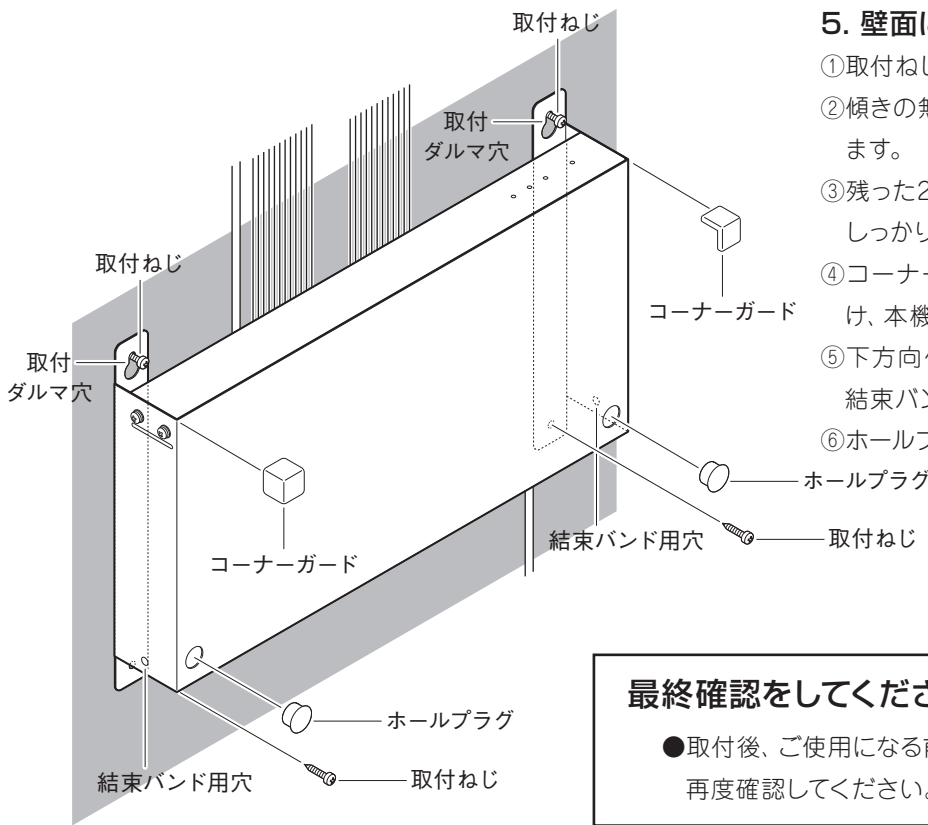

## 5. 壁面に固定する。

- ①取付ねじに取付ダルマ穴を掛けます。
- ②傾きの無いように調節し、取付ねじを締め付けます。
- ③残った2箇所の取付穴も取付ねじで締め付け、しっかりと固定します。
- ④コーナーガードに付属の両面テープを貼り付け、本機に取り付けます。
- ⑤下方向へ配線するケーブルは、必要に応じて結束バンドで結束します。
- ⑥ホールプラグで仮掛け穴をふさぎ、完了です。

### 最終確認をしてください

- 取付後、ご使用になる前に、各部のねじ類の締付状態を再度確認してください。

## 定 格

付 属 品	取付ねじ (M4×6) 4、コーナーガード 2、コーナーガード用両面テープ 6、ホールプラグ 2、取扱説明書 1
仕 上 げ	(鋼板) 塗装：マンセル 5Y8/0.5 近似色ライトグレー
質 量	約 1.1 kg
適 合 品	シリアル通信ユニット STU-E200、5 回線リレーボックス BR-50

## 外観寸法図

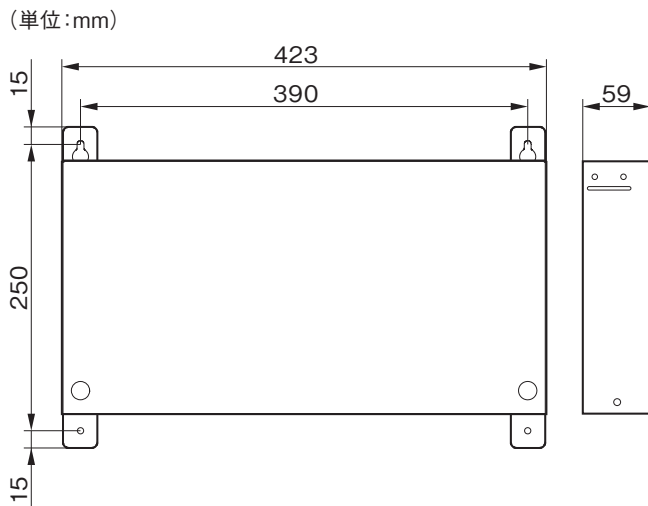

### サポートのご案内

- 修理・お取扱い・お手入れについてのご相談・ご依頼は、お買い上げの販売店にお申し付けください。  
販売店に修理を依頼する場合は、下記の項目をお確かめください。  
①品 名 ②品 番 ③お買い上げ日 ④故障の状況 (できるだけ具体的にお願いします)

- 販売店がご不明な場合は、最寄りの弊社営業所にお問い合わせください。

営業所情報はホームページもしくはQRコードにアクセスしてください。  
<http://www.unipex.co.jp>



- その他ご不明な点は、お客様ご相談センターへご相談ください。

**UNI-PEX** お客様ご相談センター

**0120-56-5245** (通話料無料)

受付時間 / 9:00~17:00 (土・日・祝日除く)

PHS・携帯電話からのご利用は、  
**072-855-3334** (通話料がかかります)

**【お客様の個人情報の取り扱いについて】**  
お客様ご相談センターにおけるお客様の個人情報は、ご相談対応、修理およびその確認に使用いたします。個人情報は適切に管理し、正当な理由がある場合を除き、第三者に提供または開示いたしません。