

取扱説明書

AKN-01

このたびは、車載用電力アンプ増設キットをお買い上げいただき、誠にありがとうございます。

ご使用前に、この取扱説明書をよくお読みのうえ、正しくお取付けください。この取扱説明書はお読みになりましたら大切に保管し、後日わからないことがあれば再びご覧ください。

AKN-01は、車載用電力アンプ NB-1502、NB-1252A用の増設キットです。

取付上のご注意

本機の設置は、ヒーターの吹出口など温度の高くなるところは避け、通風の良いところに取付けてください。

自動車の走行振動に耐えられるように、しっかりと車体に取付けてください。

取付方法

1. 車載用電力アンプ NB-1502、NB-1252Aの側面のカバー止めねじ3本をはずし、増設金具(L形)で左右側面をそれぞれ連結してください。(図1参照)
2. 連結した電力アンプを付属のボルトなどで車体にしっかりと取付けてください。(図2参照)
3. 付属の増設コードで電力アンプ後面のリモートミキサー接続コネクタを互いに接続してください。(図3参照)

図2



図1



図3

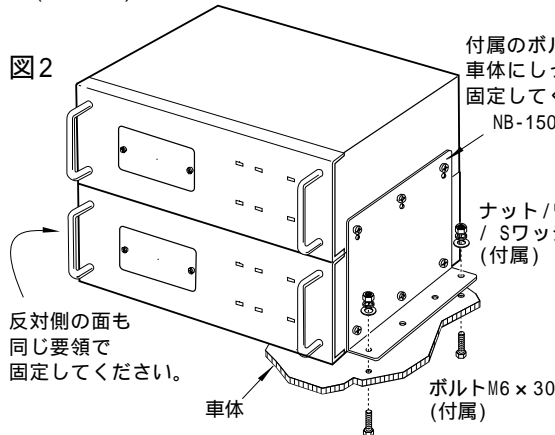

外観寸法図

(単位 mm)

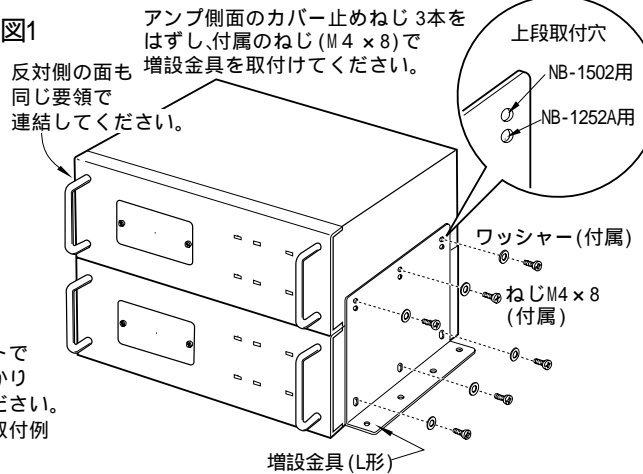
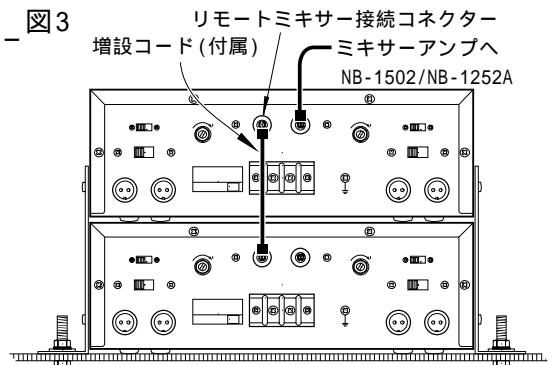
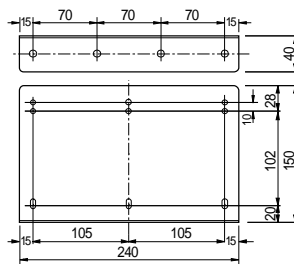

構成部品

増設金具 2、M6×30ボルト 4、M6用ナット 4、
M6用ワッシャー 4、M6用Sワッシャー 4、
M4×8ねじ 12、M4用ワッシャー 12、増設コード1

製造元 日本電音株式会社

発売元 ユニペックス株式会社