

## 防災行政無線専用セパレートホーン

### H-380M

口径寸法	φ380mm		
全長寸法	458mm		
低域限界周波数	220Hz		
結合部	JIS C 5504 1種 (φ34.925mm)		
耐風速	75m/s (最大瞬間風速)		
外装	ホーンマウス (アルミニウム)	: マンセルN7.0近似色	ライトグレー 耐塩塗装
	レフレクター (ABS樹脂)	: マンセルN7.0近似色	ライトグレー
	ユニットカバー (アルミダイカスト)	: マンセルN4.0近似色	グレー 耐塩塗装
	リング付ホルダー (アルミダイカスト)	: マンセルN4.0近似色	グレー 耐塩塗装
	防鳥虫網 (アルミニウム)	: マンセルN7.0近似色	ライトグレー 耐塩塗装
	ブラケット (SPHC)	: 溶融亜鉛めっき	

取付金具	U字形ブラケット L形
使用ねじ類	電食防止処理付ステンレス製 (外部)
適合ユニット	ユニペックスドラバークラス全種 (P-15Fを除く)
質量	約3.4kg
付属品	10Aグラウンドナット×1、キャプタイヤコード 1.5m、ステンレス取付ボルト 一式、取扱説明書/安全編×1
適用規格	JIS C 5504ホーンスピーカに準じる
特徴・用途	防災行政無線専用レフレックスホーンです。ドライバーユニットの組合せも自由です。(ただしP-15Fを除く) 最大瞬間風速75m/sまでの風速に耐える構造で、ホーン中に防鳥虫網付で鳥虫害による音導障害を防止し、コード引込み部にグラウンド締付け方式の防水ユニットカバー付で風雨によるドライバーユニットの損傷を軽減します。電食防止をほどこしたステンレスねじ類の採用と溶融亜鉛めっきのブラケットの採用により耐食性に優れています。

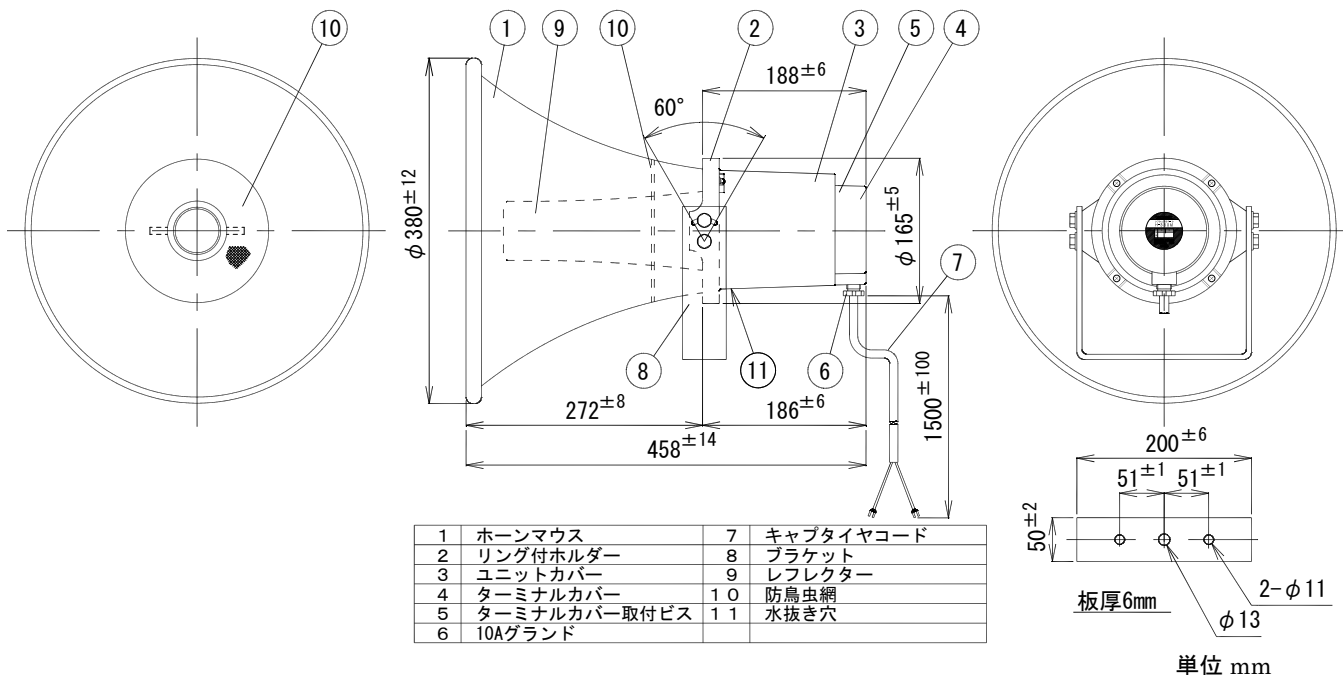

営業

BA03-A03