

## 特殊セパレートホーン（スタック用）

### H-392V

- 結 合 部** J I S C 5 5 0 4 1 種 (φ 3 4 . 9 2 5 m m) × 1  
**指 向 角 度** 水 平 6 0 ° 垂 直 3 0 ° ( 2 0 0 0 H z / - 6 d B) 本 機 + H - 3 9 2 連 結 時  
**外 装** ホーンマウス (ASA樹脂) : マンセル5GY8.5/0.5近似色 シルバーグレー  
 カバー (ASA樹脂) : マンセル5GY8.5/0.5近似色 シルバーグレー  
 ブラケット (ステンレス) : マンセル5GY8.5/0.5近似色 シルバーグレー 塗装  
 ホーンベース台 (ステンレス)  
**取 付 金 具** U字形ブラケット L形  
**口 径 寸 法** 3 9 0 m m × 1 9 0 m m  
**全 長 寸 法** 4 1 6 m m (突起物を除く)  
**適 合 駆 動 単 元** ユニペックス ローインピーダンス (8Ω~16Ω) ドライバーユニット  
 ※P-15Fおよびトランス付ドライバーユニットは使用不可  
**質 量** 約 3 . 1 k g (付属品を除く)  
**入 力 機 構** 2 Pメタルコンセント  
**使 用 温 度 範 圍** - 1 0 ° C ~ 5 5 ° C  
**適 用 規 格** J I S C 5 5 0 4 ホーンスピーカに準じる  
**防 塵 ・ 防 水 性 能** I P X 5  
**付 属 品** 取扱説明書 (保証書付) × 1、M10×20ステンレスセムスボルト×2、  
 M10用平ワッシャー×2、M10ナット×2  
**特 徴 ・ 用 途** 角形中口径車載拡声装置用のセパレートスホーンです。  
 同面積の円形ホーンよりも高さを抑え、空気抵抗を低減できる角型ホーンを有しています。  
 選挙車両や広報宣伝車両に最適なホワイト系カラーです。  
 外部にステンレス製のボルト、ねじ類を採用することにより、耐食性に優れています。  
 アンプとの接続は2Pメタルコンセントにより、簡単に接続できます。

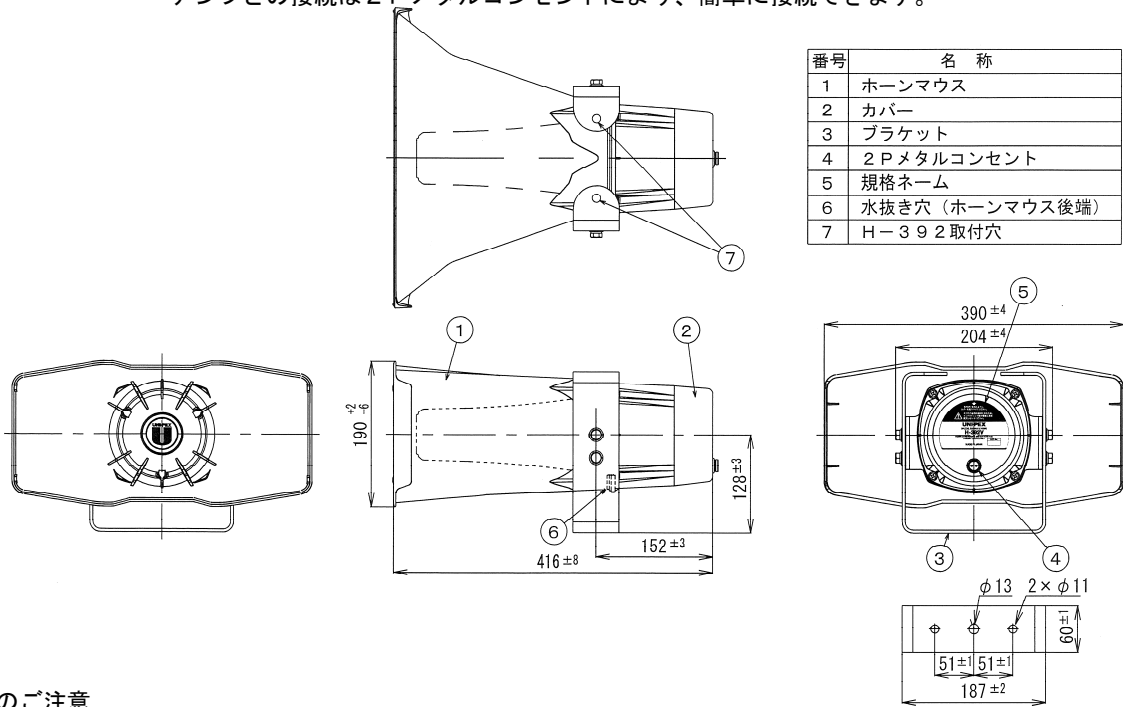

**\* 設置上のご注意**

油の付着しやすい場所や、特に大きな振動が発生する場所には設置しないでください。取付部等が劣化し、落下などの事故の原因となります。

単位 mm