

## スピーカースタンド

### ST-25A

- 外 装 支柱・三脚 (アルミニウム) シルバーアルマイト  
 スピーカー取付プレート (ガラス入りナイロン) ブラック  
 三脚足ジョイント部 (ガラス入りナイロン) ブラック  
 上下スライド ロックバンド (ABS樹脂) ブラック
- 寸 法 高さ1310mm~2105mm 脚拡幅1030mm
- 質 量 約3.8kg
- 付 属 品 M8×40セムスボルトx2、ソフトケースx1、  
 取扱説明書(安全編)x1、UNI-PEX連絡先一覧x1
- 適 合 機 器 EWS-120、HMB-80HA、HMB-120、HMB-120T  
 EST-40 (Sx300取付専用アダプター)
- 特 徴 ・ 用 途 質量が約20kg程度までのスピーカーが取り付け設置できるスピーカースタンドです。  
 屋外イベントやモニタースピーカーの設置に最適です。  
 スタンドアダプターEST-40を使用することにより、Sx300が取付可能です。

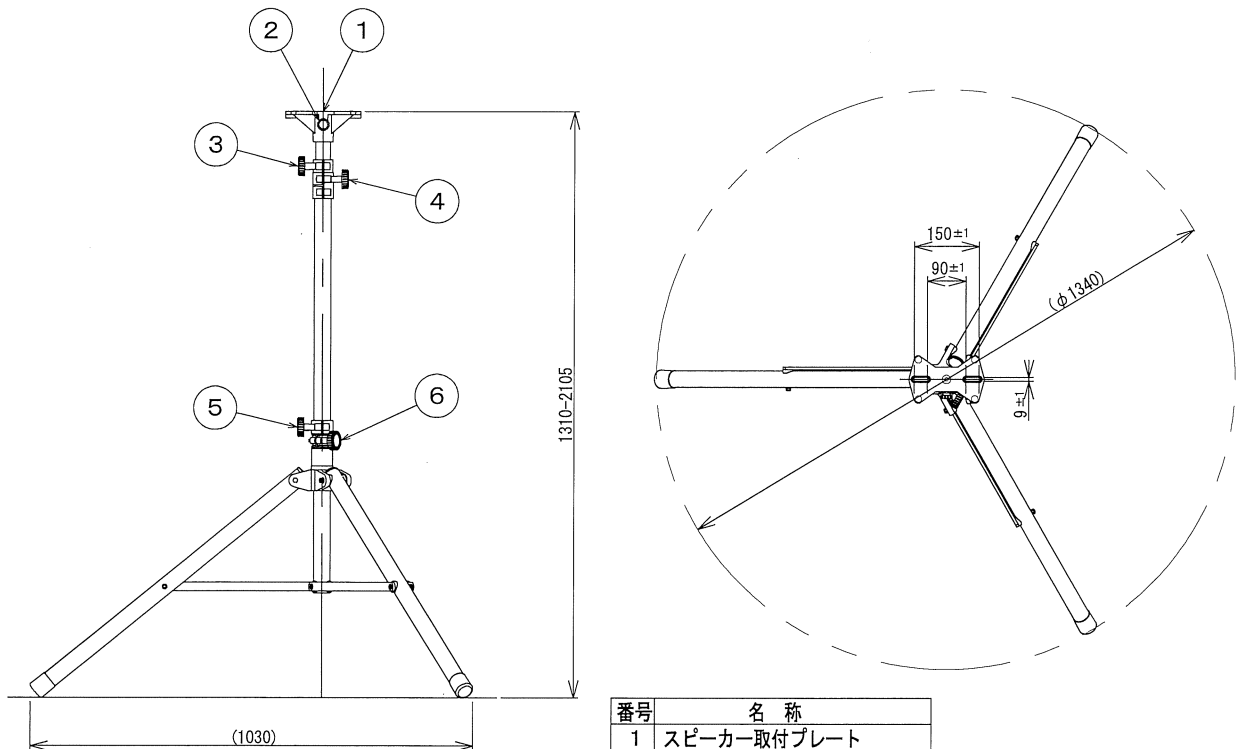

| 番号 | 名称             |
|----|----------------|
| 1  | スピーカー取付プレート    |
| 2  | 回転固定用ノブ        |
| 3  | 内パイプ固定ストッパー用ノブ |
| 4  | 内パイプ固定用ノブ      |
| 5  | 三又固定ストッパー用ノブ   |
| 6  | 三又固定用ノブ        |

単位 mm

営 業